

Anschluss Lichtschranke Ft005 an der Motorsteuerung CN3BT

1 - Anschluss

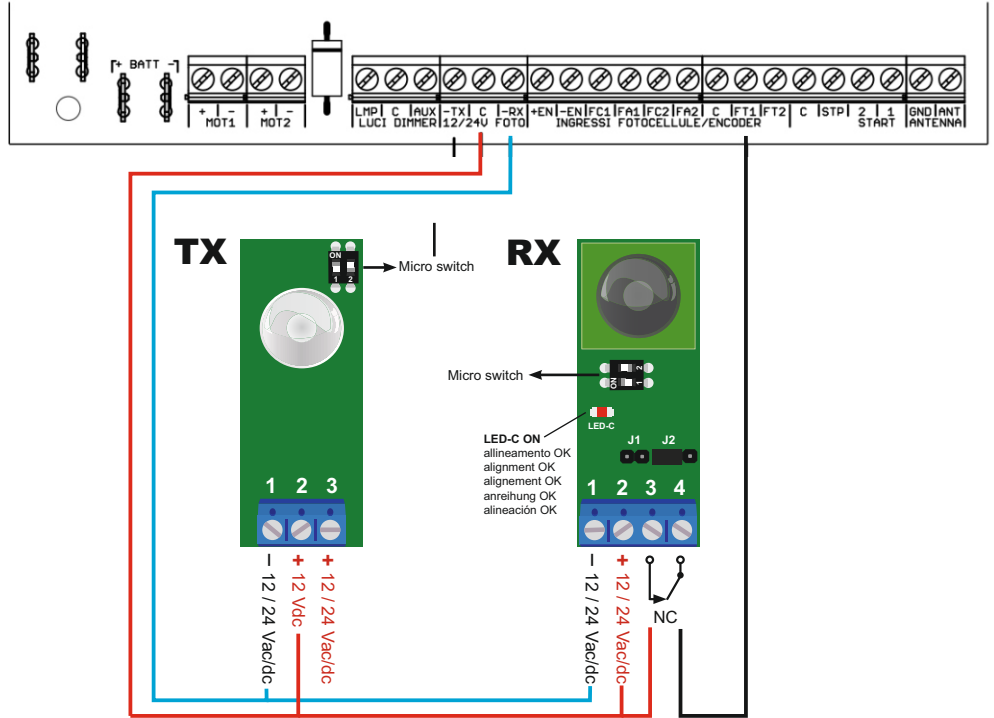

Verbinden Sie Fotozelle nach dem Schema.

INFO:
Wenn Photozellen angeschlossen werden muss der Eingang FT1 aktiviert werden (Abschnitt 9)

2 - der Eingang Ft1 muss aktiviert werden

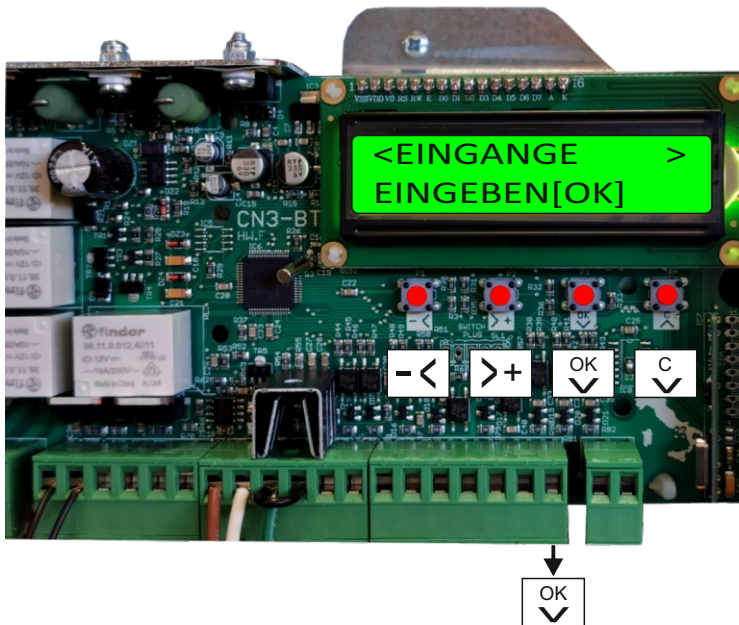

Im Menü „EINGÄNGE“ muss wenn eine Lichtschranke verwendet der Eingang FT 1 aktiviert werden.

- < EINGÄNGE >
- <EINGEBEN[OK] >
- < EINGÄNGE >
- <DEAKTIVIER.FT1 >
- [-] JA [NEIN][+]
- DEAKTIV. FT1[OK]

Passwort: 7732

- < FUNK SENDER > EINGEBEN[OK]
- <MOTORPARAMETER> EINGEBEN[OK]
- <LOGIK > EINGEBEN[OK]
- <HINDERNISSE > EINGEBEN[OK]
- <BLINKL./ZUSATZ > EINGEBEN[OK]
- < PROGRAMM > EINGEBEN[OK]
- <EINGÄNGE > EINGEBEN[OK]
- <KONFIG. RESET > EINGEBEN[OK]
- < ÜBERWACHER > EINGEBEN[OK]
- <MODBUS > EINGEBEN[OK]
- <WECKERKALENDER> EINGEBEN[OK]

Die Einzelpositionen können mit <+ > und <- > ausgewählt werden und mit OK bestätigt.

